

„ROMANO“ - Markanten glineni strešnik po rimskem vzoru

- Južnjaški karakter
- Področje uporabe že od 12° naklona strehe

Opis

Tradicija in inovativnost – to dvoje povezuje strešnik »ROMANO«, pri čem zajame tudi marsikaj optičnega: npr. njegov značilen učinek svetlobe in sence, ki zbuja pozornost s koničasto potekajočim grebenom.

Poudarjeno elegantna strešna struktura strešnika »ROMANO« ne le da dobro izgleda, ampak tudi veliko ponuja: Tako ga je možno položiti že od 12° nagiba strehe.

Tehnični podatki

Velikost:	ca. 255 x 430 mm		
	min. ca.	povprečno ca.	maks. ca.
Pokrivna širina:	198 mm	200 mm	202 mm
Pokrivna dolžina:	344 mm	346 mm	348 mm
	maks. ca.	povprečno ca.	min. ca.
Potreba strešnikov:	14,7 kosov/m ²	14,5 kosov/m ²	14,3 kosov/m ²
Teža:	ca. 3,5 kg/kos	ca. 50,7 kg/m ²	
Mini paket: 6 Kosov		Paleta: 240 Kosov	

	Vrednosti									
	LAF/FLA v mm									
Slemenjak	DN	10°	15°	20°	25°	30°	35°	40°	45°	50°
PMZ	LAF	55	50	45	40	35	30	25	20	15
2,6 kosov/tm	FLA	125	120	115	110	105	100	95	90	85

LAF = razmik letev k sečišču slemena, FLA =

slemenski razmik letev

Mere veljajo za letve 30/50.

Pri letvah 40/60 je možno dobiti mere LAF na

povpraševanje pri CREATON-u.

Potreba - pokrivna dolžina	Potreba - pokrivna širina
Krajniki, dvovalovnik	Priključni zračni slemenjak, enokapni strešnik, kapni strešnik
ca. 2,9 kosov/tm	ca. 5,0 kosov/tm

Dachquerschnitt:*

Entlüftung über Firstanschluss-Verschiebe-Lüfterziegel.
Firstziegel trocken verlegt.
Lüftungsquerschnitt bis 140 cm² / lfm. First bis 240 cm² / lfm. First je nach Dachneigung.
Nach DIN 4108 ausreichend bis 24 m Sparrenlänge.

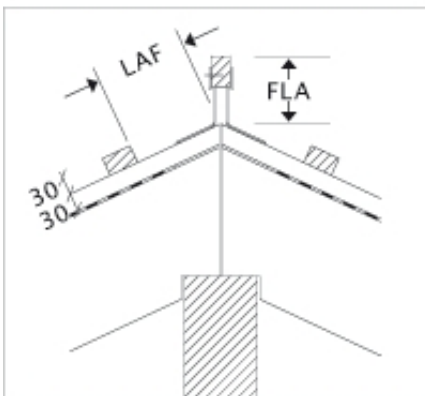
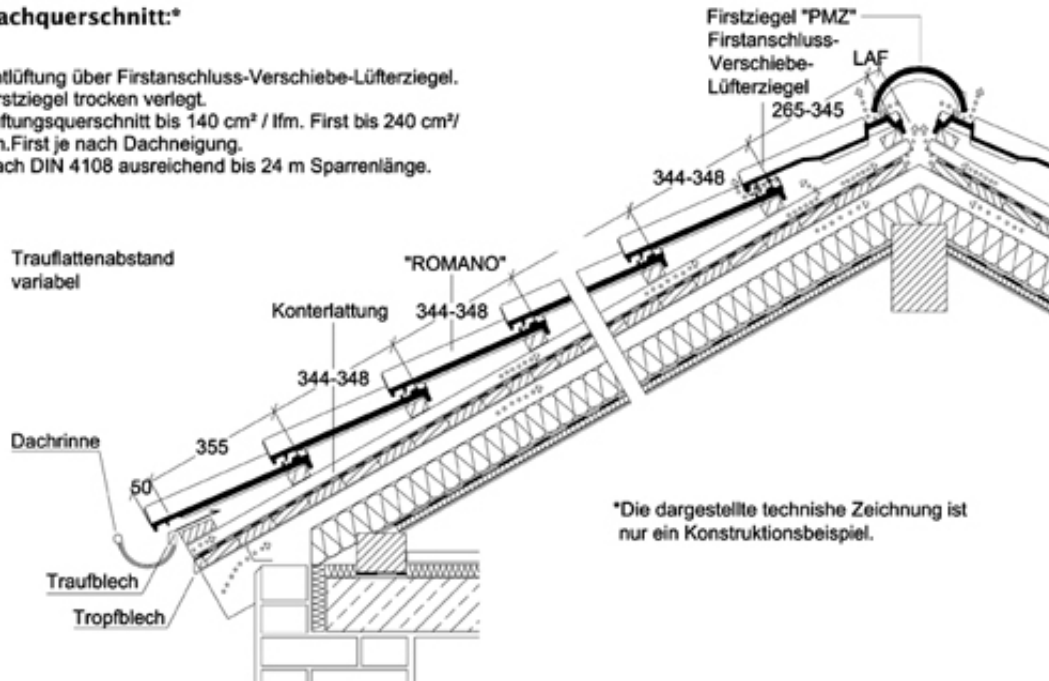

Ortngausbildung mit Ortgangziegel links mit Ortgangbrett*

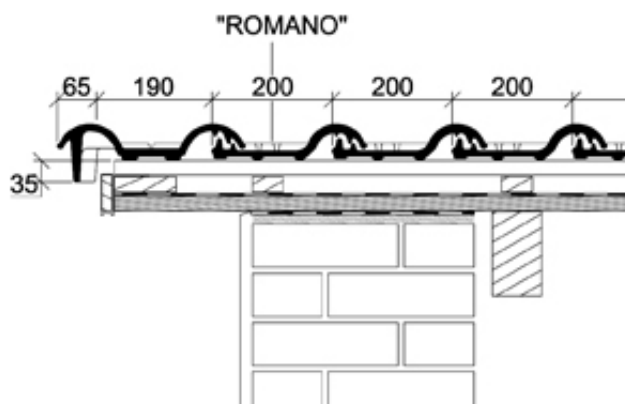

**Ortgangausbildung mit Ortgangziegel rechts
mit Ortgangbrett***

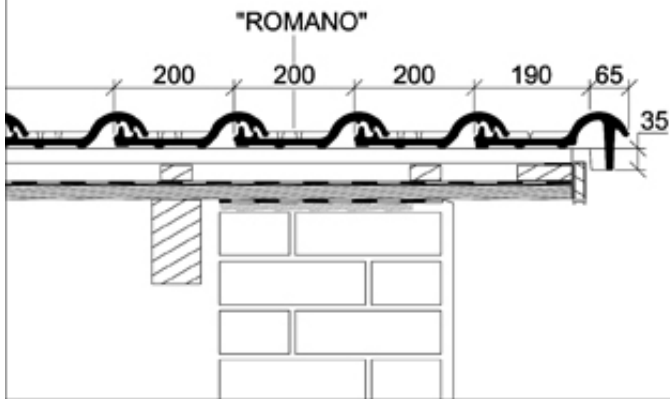

**Wandanschluss (oben)
mit Firstanschluss-Verschiebe-Lüfterziegel***

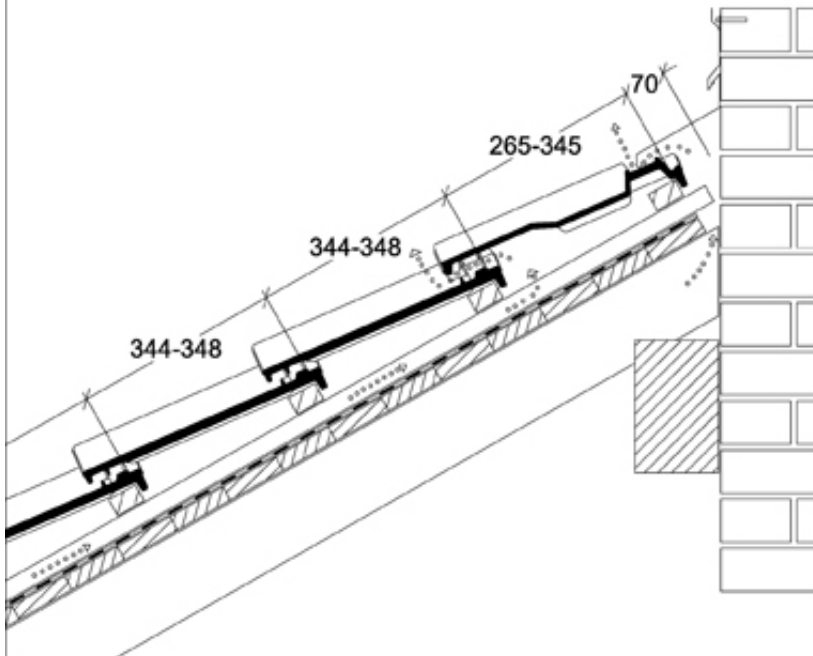

CREATON AG
Dillinger Str. 60
86637 Wertingen

18.04.2012, 12:19

Tel.: +49(0)8272/86-0
Fax: +49(0)8272/86-500