

„PREMION“ - Ponvasti strešnik s "FAKTORJEM VISOKEGA ŽGANJA"

- Najvišja odpornost z žganjem sinter
- Po zaslugi tehnologije postopka "KERALIS" naravno prebarvanje tudi pri temnih barvah
- Uporaben do naklona strehe 10°
- Izpolnjuje optimalne tehnične pogoje



Opis

Pri tem premium blagovnem izdelku želje ne ostanejo neizpolnjene, kajti »PREMION« je brezkompromisen v kakovosti, dizajnu in ekonomičnosti.

»PREMION« kombinira klasično lep dizajn strehe s dolgoživo vrhunsko kakovostjo. Prednost teh v kakovosti "KERALIS" narejenih izdelkov je že utemeljena v pripravi surovin po fino keramičnih standardih. Pri tem je fina in čista kakovostna glina temeljito zmleta v glineno moko, ki je suha kot poper. Po posebej vodenem vlaženju nastane homogena glinena masa v skorajda fino keramični kvaliteti. Inovativen postopek žganja pri temperaturi na 1.100° C skrbi za popolno obarvanost strešnika "KERALIS".

Tehnični podatki

Velikost:	ca. 280 x 460 mm		
	min. ca.	povprečno ca.	maks. ca.
Pokrivna širina:	220 mm	224 mm	228 mm
Pokrivna dolžina:	354 mm	366 mm	378 mm
	maks. ca.	povprečno ca.	min. ca.
Potreba strešnikov:	12,8 kosov/m ²	12,2 kosov/m ²	11,6 kosov/m ²
Teža:	ca. 3,4 kg/kos	ca. 41,5 kg/m ²	
Mini paket: 5 Kosov		Paleta: 240 Kosov	

Slemenjak	Vrednosti										
	LAF/FLA v mm										
DN	10°	15°	20°	25°	30°	35°	40°	45°	50°	55°	
PP	LAF	80	70	65	60	55	50	45	45	40	35
2,5 kosov/tm	FLA	100	100	90	80	80	75	70	60	60	45

LAF = razmik letev k sečišču slemena, FLA =

slemenski razmik letev

Mere veljajo za letve 30/50.

Pri letvah 40/60 je možno dobiti mere LAF na

popraševanje pri CREATON-u.

Potreba - pokrivna dolžina

Krajniki, dvovalovniki, polovičke

ca. 2,7 kosov/tm

Potreba - pokrivna širina

Priključni zračni slemenjak, enokapni strešnik

ca. 4,6 kosov/tm

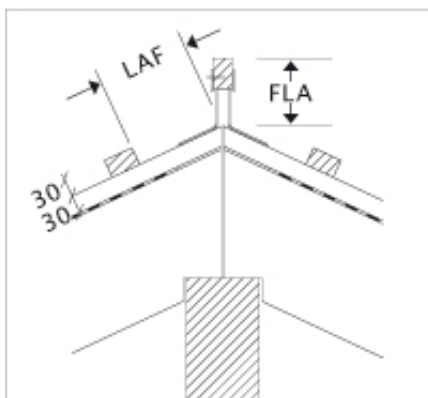
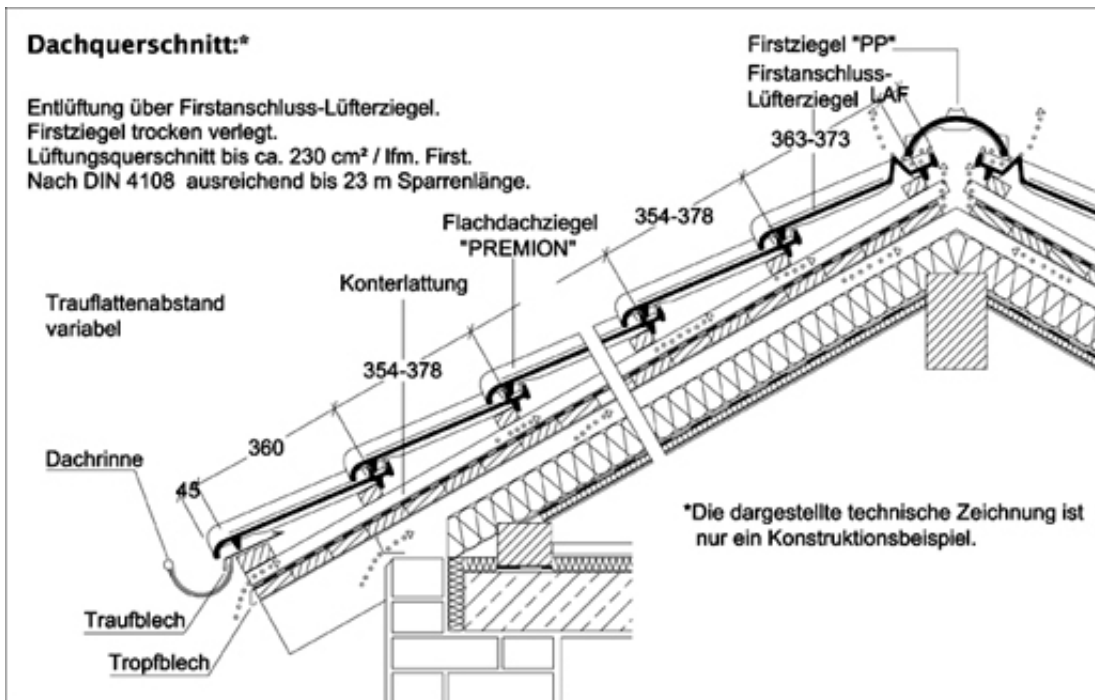

**Ortgangausbildung mit Ortgangziegel links
mit Ortgangbrett***

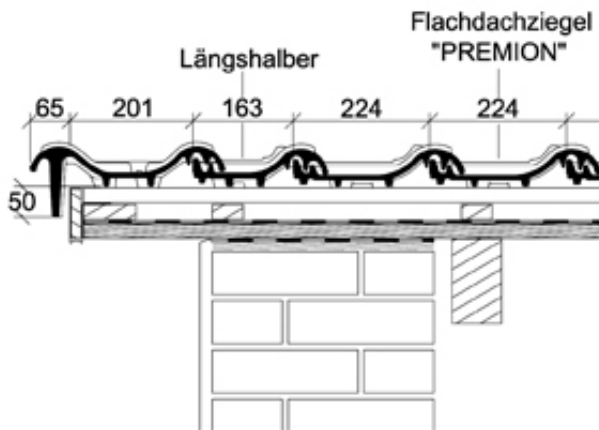

**Ortgangausbildung mit Ortgangziegel rechts
mit Ortgangbrett***

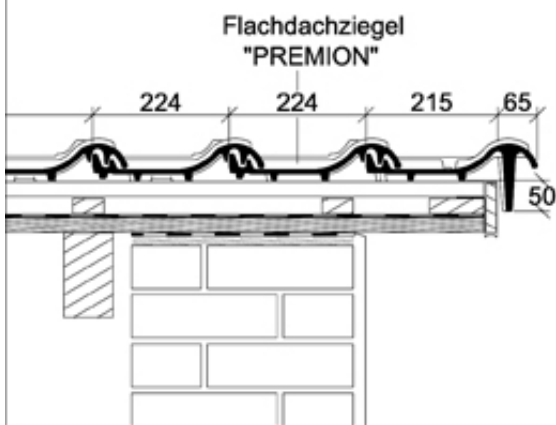

Pulldach - Ausführung*
Bei Sonderanfertigungen ist die Decklänge
auf Anfrage bei CREATON erhältlich.

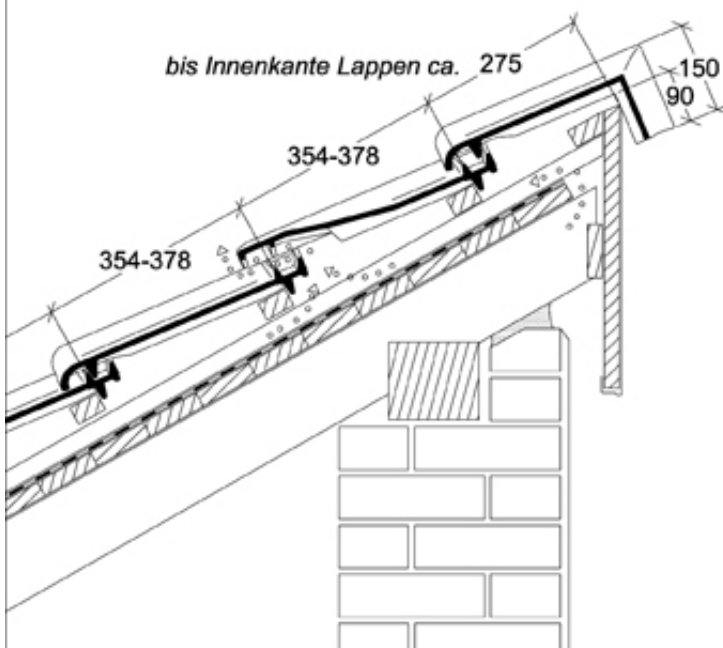

**Wandanschluss (oben)
mit Firstanschluss-Lüfterziegel***

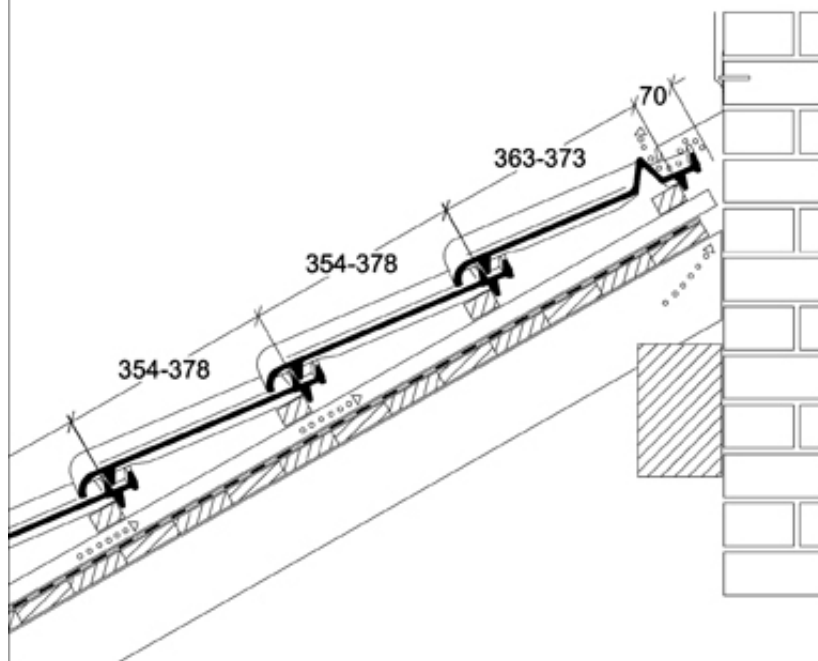

CREATON AG
Dillinger Str. 60
86637 Wertingen

18.04.2012, 11:27

Tel.: +49(0)8272/86-0
Fax: +49(0)8272/86-500